

12.5
其余
未注倒角为1.5*45°

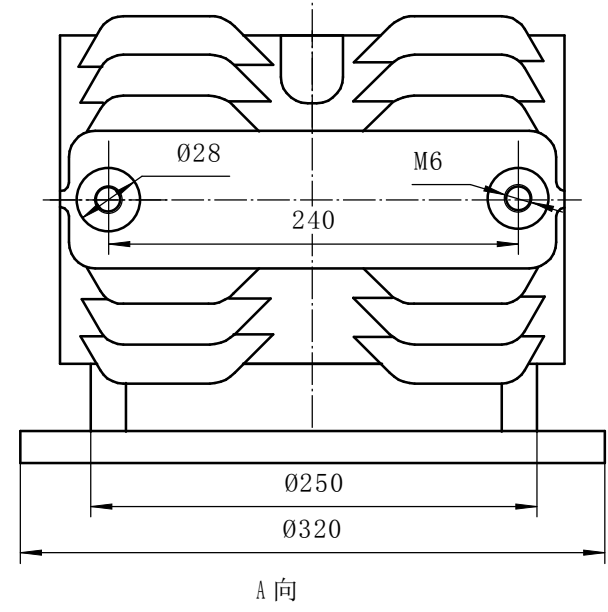

A向

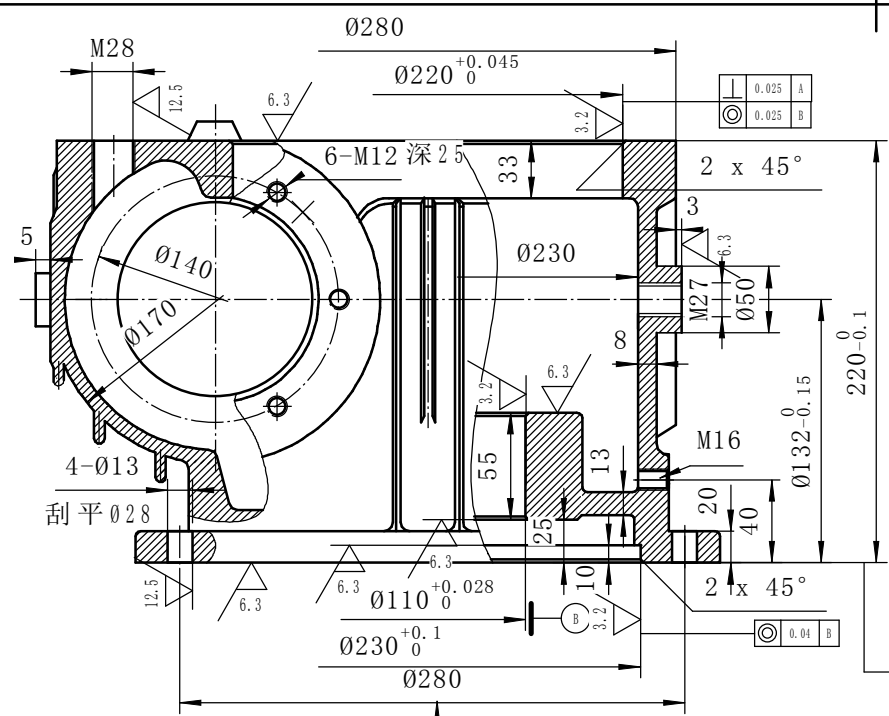
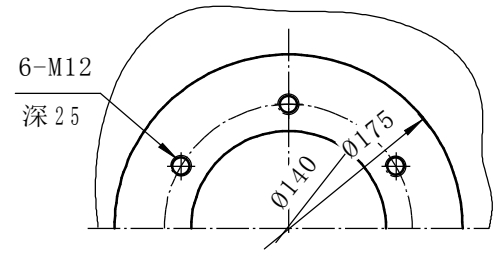
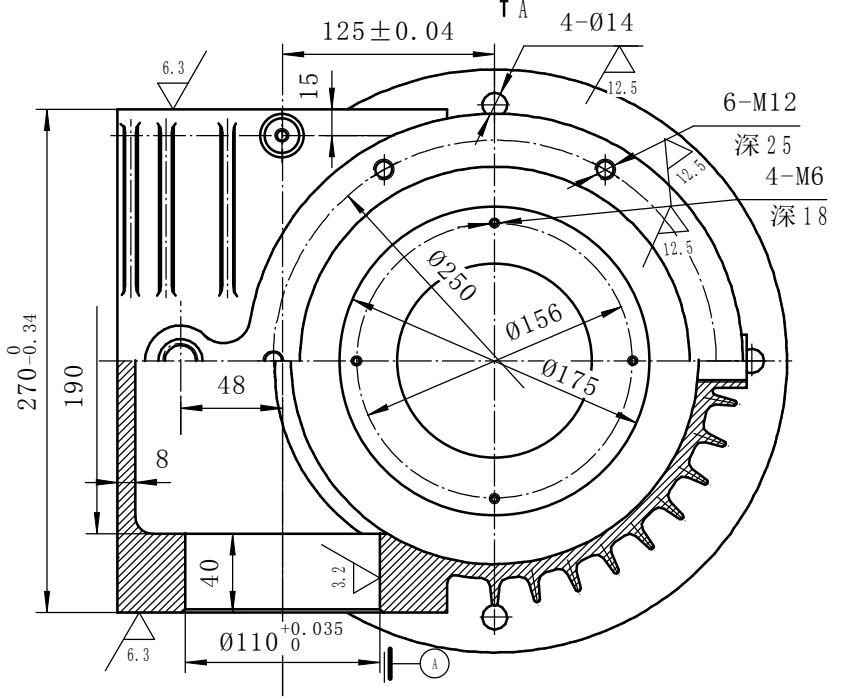

技术要求:

- 1、铸件须进行时效处理
- 2、铸件不应带有沙眼、气孔、缩孔等缺陷。
- 3、未注铸造圆角R=3-5mm

					CWS125体		材料: HT200	
标记	处数	分区	更改文件号	签名	年、月、日			
设计			标准化			阶段标记	重量	比例
自校								
审核								
工艺			批准			共张	第张	青松减速机厂